

Inflatable Head Curtain (Kopfairbag) IHC - Montage

IMMI®

18881 IMMI Way
Westfield, IN 46074-3001
U.S.A.
imminet.com

Was ist der IHC und wie funktioniert er?

Bei einem Seitenüberschlag wird der IHC vom Hauptüberschlagssensor ausgelöst, wobei ein Gasgenerator den Airbag aufbläst.

Der IHC ist für die Verwendung zusammen mit einem Dreipunktgurt ausgelegt. FAHREN SIE NUR MIT ANGELEGTEM SICHERHEITSGURT.

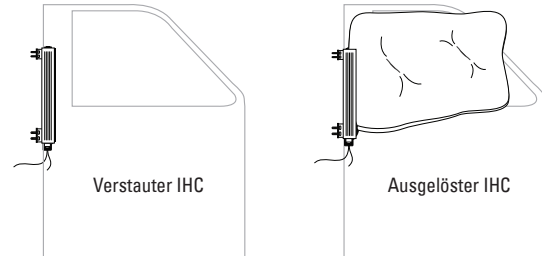

Wichtige Hinweise

BITTE LESEN SIE DIE GESAMTE ANLEITUNG VOR DER MONTAGE DES IHC.

1. Der IHC darf nur in einer bestimmten Sitzposition verwendet werden. Prüfen Sie die Artikelnummer auf der Rückseite des Moduls, um die richtige Anwendung sicherzustellen.
2. Befolgen Sie immer die Anweisungen in der Montageanleitung des Fahrzeugherstellers. Verwenden Sie diese Montageanleitung zusätzlich zum Handbuch Ihres Fahrzeugherstellers.
3. Stellen Sie sicher, dass der Batterie Hauptschalter ausgeschaltet ist und der Negativpol (Minuspole) nicht angeklemt ist.
4. BOHREN SIE DEN IHC AUF KEINEN FALL AN UND SETZEN SIE IHN NIE DER HITZE AUS.
5. BEFESTIGEN SIE NICHTS IM AUSLÖSEBEREICH DES IHC, das die Bewegung des Bauteiles behindern könnte.
6. Der IHC ist nur zur einmaligen Aktivierung ausgelegt. Wenn der IHC aktiviert oder beschädigt wurde, muss er von befugten Fachkräften ausgetauscht werden.
7. Dem deutschen Sprengstoffgesetz entsprechend ist die ausgegebene Identifikationsnummer für diese Produktfamilie BAM-P1-0420.

⚠️ WARNUNG

NIE DER HITZE AUSSETZEN

Temperaturen über 150°C (257°F) können den Kopfairbag auslösen. Das Auslösen des IHC kann zu Verletzungen führen.

⚠️ WARNUNG

GEFAHRENHINWEIS

Wenn die Stromversorgung vorzeitig eingeschaltet wird, kann dies den Kopfairbag auslösen. Dies kann zu schweren Verletzungen des Monteurs führen! Schalten Sie die Stromversorgung ab und sichern Sie sie gegen Wiedereinschalten. Schließen Sie den Seitenüberschlags-Sensor immer zuletzt an. Halten Sie sich beim Einschalten des Stroms von den Airbagmodulen fern! Schutzvorrichtungen fern. Stellen Sie sicher, dass sich während der Montage und bei der Inbetriebnahme keine anderen Personen im Gefahrenbereich aufhalten.

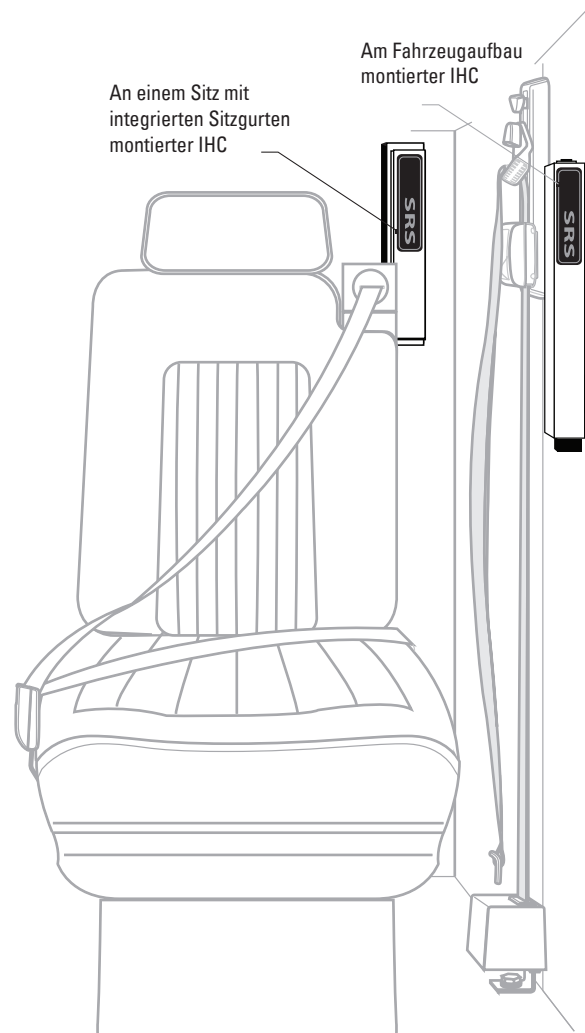

Auspacken des IHC

1. Nehmen Sie die Baugruppe aus der Verpackung. Eine Verpackung kann bis zu 2 Teile mit der gleichen Teilenummer enthalten. Siehe ABBILDUNG 1
2. Sofern Teile retourniert werden müssen, müssen sie in der Originalverpackung unter Einhaltung aller geltenden Vorschriften für den Transport von Gefahrgut der Klasse 9 zurückgesandt werden.

ABBILDUNG 1

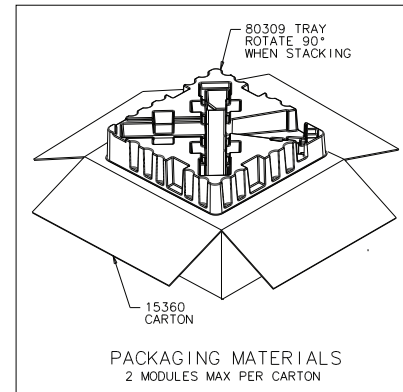

Produktkennzeichnung

1. Informationen zum Produkt finden Sie auf dem Etikett, das auf der Rückseite des Bauteils angebracht ist. Siehe ABBILDUNG 2.
2. Stellen Sie sicher, dass das Bauteil für Ihr Fahrzeug geeignet ist.
3. Scannen Sie die Seriennummer ein oder schreiben Sie sie auf. Bewahren Sie die Seriennummer 20 Jahre lang auf.



ABBILDUNG 2

Montage des IHC an der Fahrzeugwand

1. Das Modul wird mit Hilfe von vier (4) #10 - 32 unverlierbaren Gewindebolzen an einem Teil des Fahrzeuggestells oder an einer am Sitz angebrachten Halterung angebracht. Siehe ABBILDUNG 3. Wenn die Bolzen nicht mit dem Modul mitgeliefert wurden, müssen bei der Montage gleichwertige Schrauben der Festigkeitsklasse 10.8 verwendet werden.
2. Der Kopfairbag muss immer auf festen, geeigneten Bauteilen des Aufbaus montiert werden. Die Montage auf Verkleidungsteilen (Armaturenverkleidung) wird nicht empfohlen.
3. Positionieren Sie das Bauteil und den Kabelstrang richtig. Stellen Sie sicher, dass der Kabelstrang nicht unter dem Bauteil eingeklemmt ist. Siehe ABBILDUNG 3.
4. SCHLIESSEN SIE DEN KABELSTRANG JETZT NOCH NICHT AN.
5. Wenn Befestigungsbolzen mitgeliefert wurden, verwenden Sie Sicherungsmuttern der Klasse 5.8 (oder gleichwertige). Setzen Sie die Muttern händisch auf die Bolzen.
6. Ziehen Sie die Muttern mit 5,7 - 6,2 Nm fest.



ABBILDUNG 3

Elektrische Verbindung und Test

1. Stellen Sie sicher, dass der Batterieauptschalter ausgeschaltet und die Batterie nicht angeklemmt ist.
2. Schließen Sie den Kabinen-Kabelstrang am IHC an. Siehe ABBILDUNG 4.
3. Prüfen Sie, dass beide Steckverbindungen sicher verbunden sind.
4. Nachdem Sie sichergestellt haben, dass sich niemand im Fahrzeug befindet, schließen Sie den Negativanschluss (Minuspol) der Batterie an. Schalten Sie den Batterieauptschalter EIN.
5. Der SRS-Indikator am Armaturenbrett sollte aufleuchten und dann innerhalb von 6-10 Sekunden erlöschen.

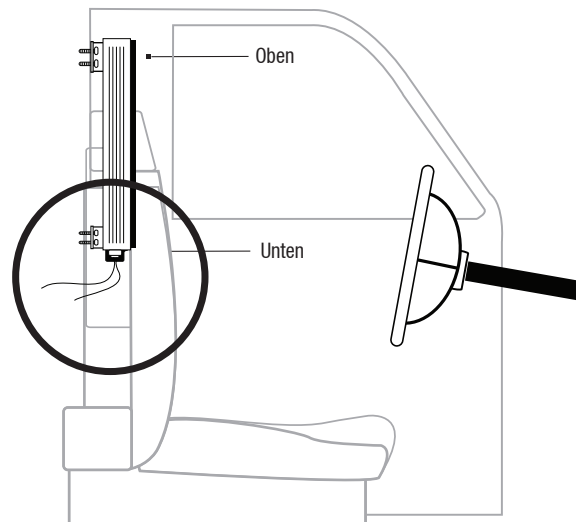

ABBILDUNG 4

⚠️ WARNUNG

Wenn das Warnlicht nicht aufleuchtet oder nicht erlischt, muss das System auf Sensorfehler und/oder fehlerhafte Verbindungen überprüft werden. Bei Unterlassung einer solchen Prüfung kann es zu schweren Verletzungen oder zum Tod von Personen kommen.

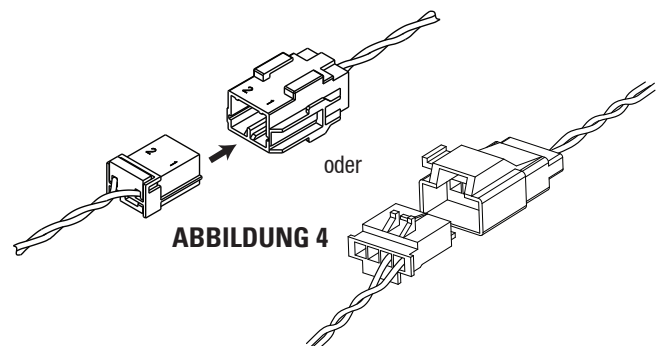